

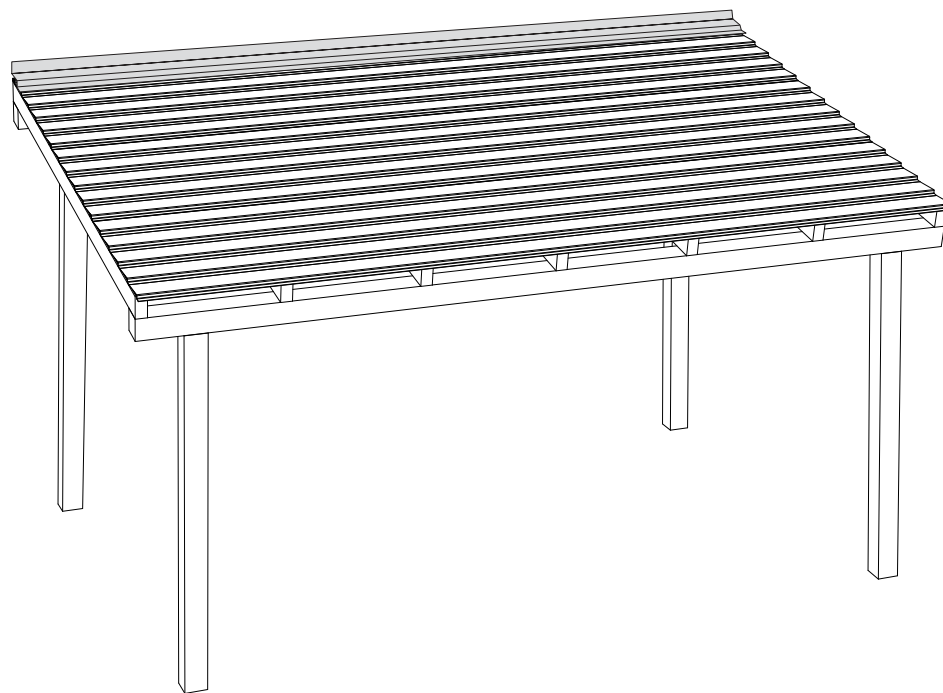

סנטרף® זיגזג BH | הוראות התקנה



הגנת UV



עמידות בעומסי שלג



עמידות בעומסי רוח



אסתטיקה



התקנה קלה

בטיחות לפני הכל

אין לדרוך על הלוחות בין הקורות. בעת ההתקנה של לוחות סנטף זיגג BH, או בעת עבודות ניקיון ואחזקה, הקפידו תמיד להשתמש בסולם דריכה או במשטח עבודה בטיחותי הנתמכים על ידי לפחות 3 נקודות תמיכה קונסטרוקטיביות.

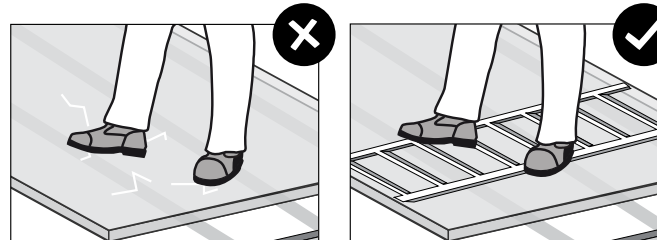

1 שרטוט הפרופיל

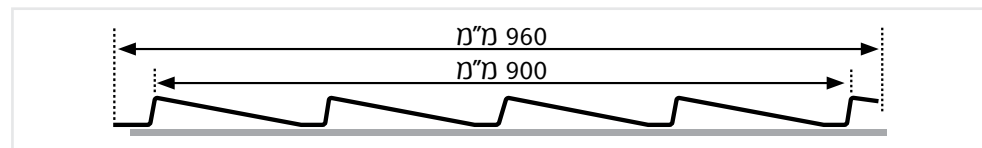

2 שיפוע מינימלי

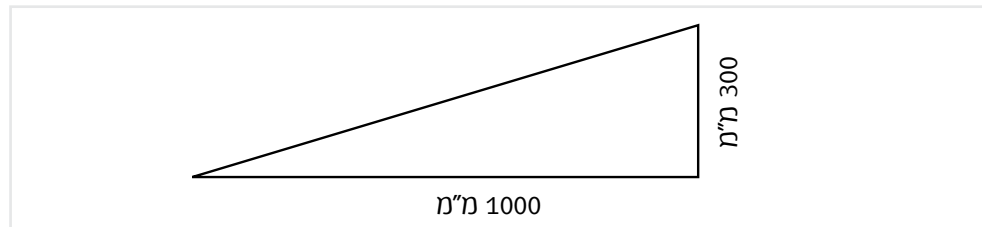

יש להקפיד על שיפוע של לפחות 30% (עליה של 300 מ"מ על פני אורך של 1 מטר) לניקוז מיטבי של מי הגשם.

2 מיקום הקורות

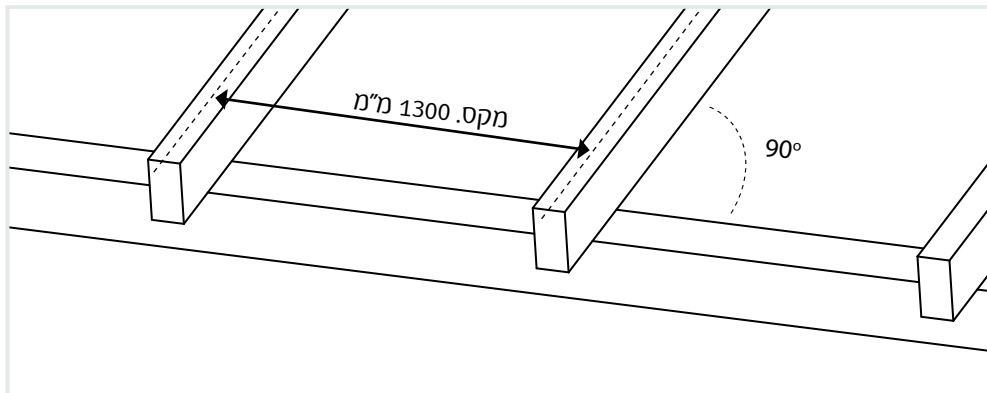

- מפתחים של מקסימום 1300 מ"מ בין הקורות (מרכז למרכז).
- לעומס מקסימאלי של עד 100 ק"ג/מ"ר.
- הקפידו על קורות המקבילות זו לזו וניצבות לקיר.
- אין צורך במרישים. סנטף זיגג מותקן על הקורות.

4 הדבקת סרט בידוד (אופציונאלי)

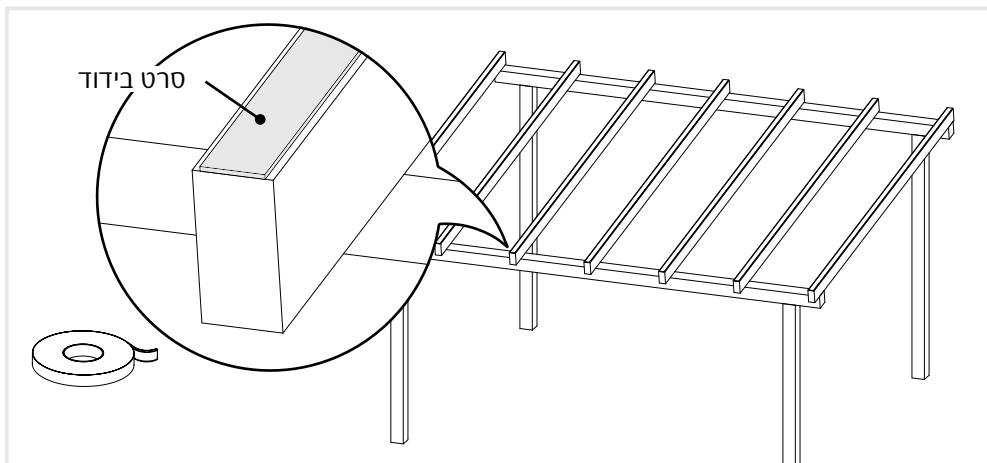

• הדבקת סרט בידוד לאורך הקורות מפחיתה חיכוך שנוצר מהתפשטות והתכווצות תרמית של הלוח.

מיקום הלוחות

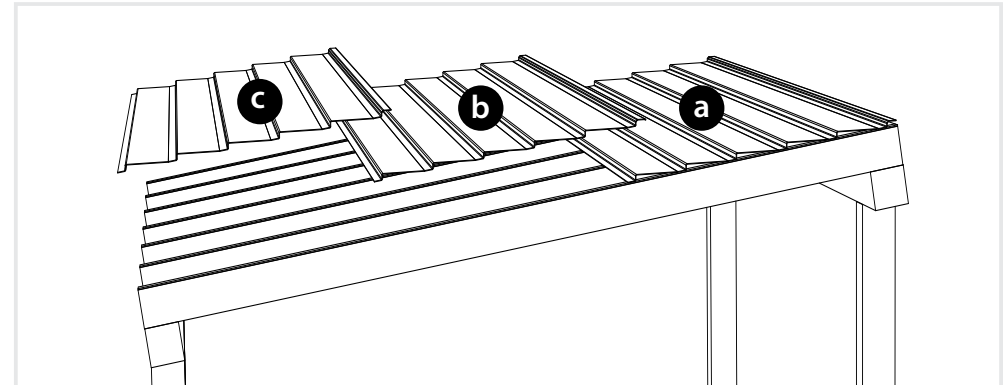

- לוחות סנטף זיגזג מותקנים בניצב לקורות, כאשר הלוח הראשון מונח בראש השיפוע.

5 הנחת הלוח הראשון במקומו



- הניחו את הלוח הראשון על הקורות בחלקו העליון ביותר של השיפוע.
- קדחו חורים מוגדלים בקוטר 12 מ"מ בחלקו התחתון של כל אחד מהגלים, מעל כל הקורות.
- השאירו את אזור החפיפה, החלק התחתון ביותר, ללא קידוח.

6 חיבור הלוח הראשון לקורות

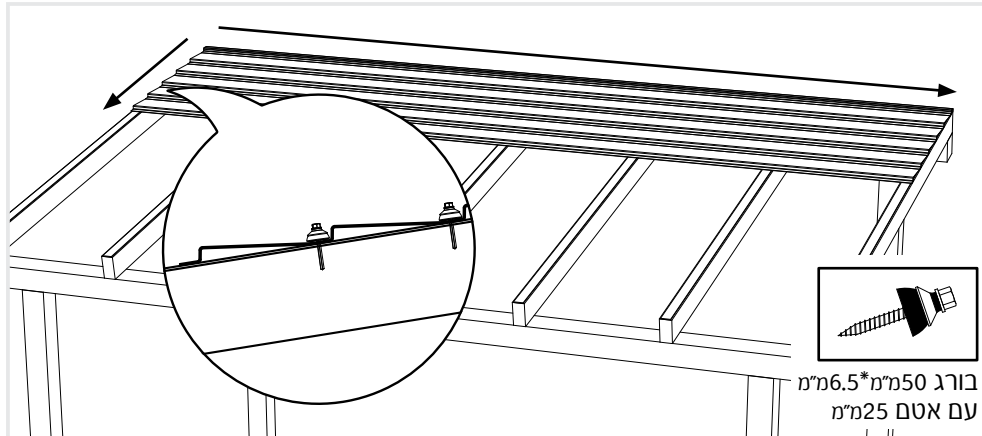

- יש להשתמש באטמים המאושרים ע"י פלרם בלבד.
- התחילו להבריג את הברגים, דרך החורים המוגדלים, בשורת הברגים העליונה, מהקורה החיצונית ועד הצד הנגדי.
- השלימו את התקנת הברגים בשורות הנותרות, מלבד שורת הברגים התחתונה.

7 פלשונגים: מפגש קיר ומפגש צד

א מפגש קיר

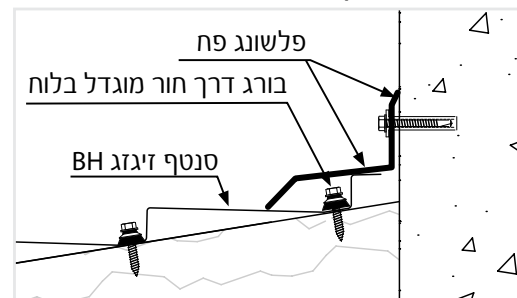

ב מפגש צד

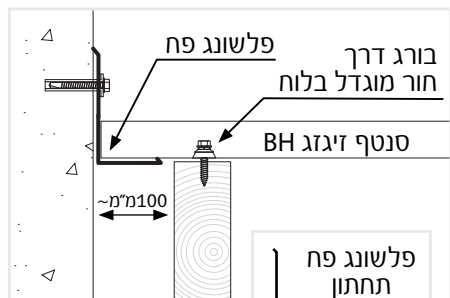

8 הנחת הלוח השני במקומו

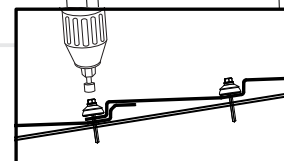
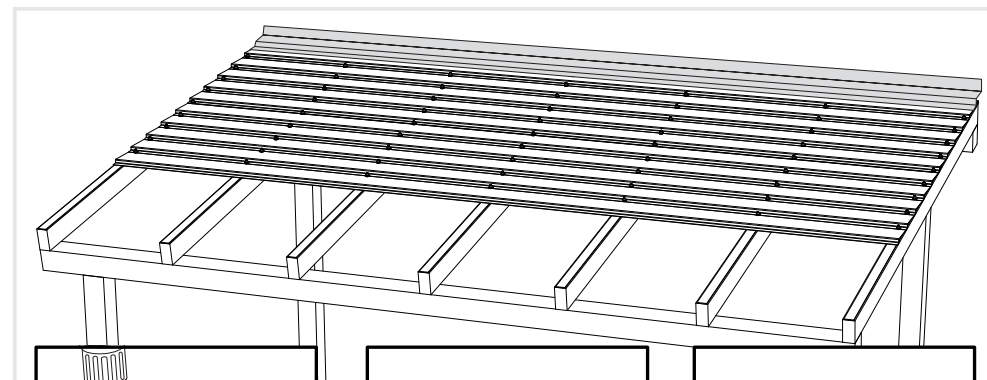

קדחו חורים מוגדלים בשני הלוחות יחד בחלק התחתון של הגל.

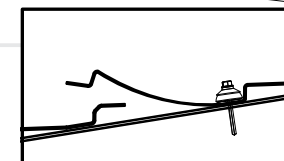

הניחו את הלוח השני עם חפיפת גל אחד מתחת ללוח הראשון.

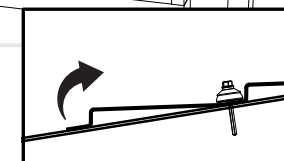

הרימו את הגל האחרון (התחתון).

9 חיבור הלוח השני לקורות

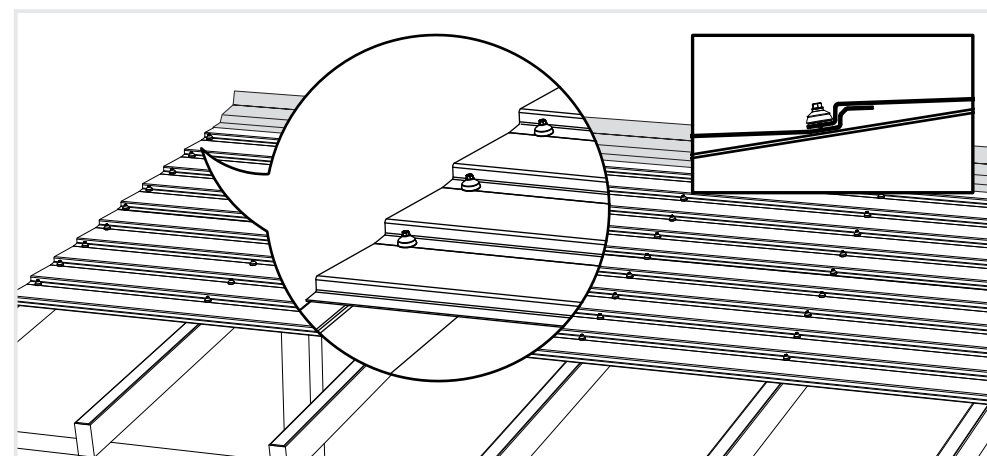

- הבריגו את הברגים דרך החורים המוגדלים בחפיפה בין הלוחות, מהקורה קיצונית ועד הצד הנגדי.
- השלימו את התקנת הברגים בשורות הנוספות בכל הקורות.

10 הנחת הלוח האחרון וחיתוכו במקרה הצורך.

- חזרו על פעולות 7-8 עד השלמת התקנת הלוח האחרון.
- את הבורג האחרון יש למקם 30-50 מ"מ מקצה הקורה התחתון.

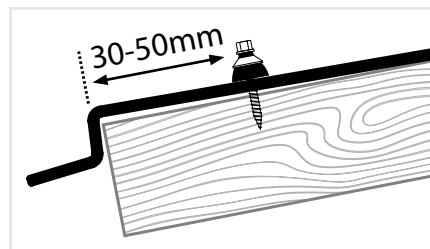

חיתוך הלוח התחתון

ניתן לקצר את הלוח האחרון בשני אופנים: בכל אחד מהגלים או בקצה התחתון של הלוח.

ב בקצה התחתון יש לחתוך בהתאם לקורה או לתעלת הניקוז.

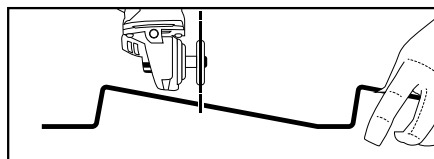

א בכל אחד מהגלים - יש לחתוך בחלקו העליון של הגל.

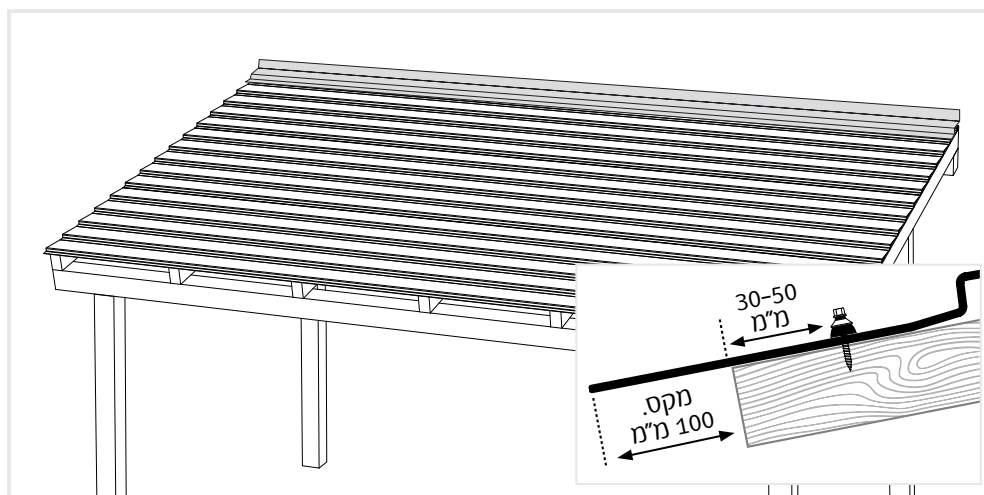
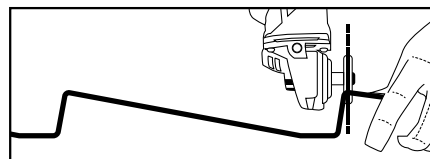

• השאירו עד 100 מ"מ שארית לוח בולטת מעבר לקצה הקורה התחתון.



פלרם ישראל בע"מ
קיבוץ רמת יוחנן, 30035
קו-שרות: 1-800-309-926 פקס: 04-8459903
www.palram.co.il marketing@palram.co.il

